



Trójnik prosty z uszczelką TX

Vento
by **HAVACO**



Krawędzie zaokrąglone, wzmocnione „Safe”



Podwójna uszczelka, klasa szczelności D



Zgrzew liniowy wykonany automatycznie



Najwyższej jakości stal ocynkowana 275 g/m²

Opis

Trójnik prosty z uszczelką - TX **VENTO SAFE**, wykonany z najwyższej jakości stali ocynkowanej (ocynk 275 g/m²). Produkowane w procesie w pełni automatycznego zgrzewania liniowego. O wszystkich krawędziach typu „safe” - wzmocnionych poprzez wygięte brzozy i zapewniających dodatkową sztywność kształtki oraz bezpieczny montaż. Posiada podwójną uszczelkę EPDM zaciśniętą automatycznie zamkiem blacharskim - brak ryzyka zsunięcia uszczelki podczas montażu. Produkt w klasie szczelności D - każdy sztucer siodłowy z uszczelką przechodzi test szczelności w fabryce.

Rysunek techniczny

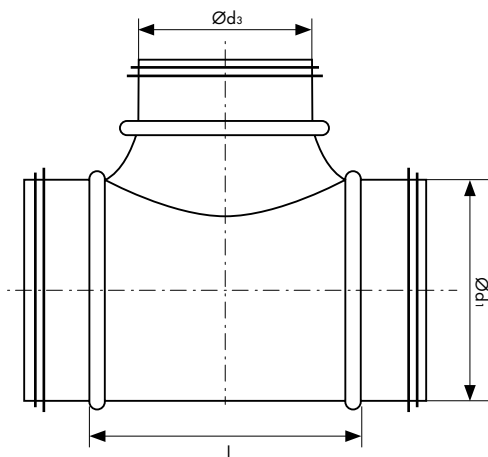

Wymiary [mm]

| Ød1 nom/ Ød3 nom | l | kg | szt./opak. | opakowań na palecie |
|------------------|---------|------|------------|---------------------|
| 80 / 80 | d + 70 | 0,36 | 50 | P6 |
| 100 / 80 | d + 70 | 0,23 | 54 | P4 |
| 100 / 100 | d + 70 | 0,32 | 84 | P2 |
| 125 / 80 | d + 70 | 0,34 | 60 | P2 |
| 125 / 100 | d + 70 | 0,37 | 60 | P2 |
| 125 / 125 | d + 70 | 0,75 | 52 | P2 |
| 160 / 80 | d + 70 | 0,53 | 50 | P2 |
| 160 / 100 | d + 70 | 0,46 | 78 | P1 |
| 160 / 125 | d + 70 | 0,53 | 32 | P2 |
| 160 / 160 | d + 70 | 0,63 | 60 | P1 |
| 200 / 100 | d + 70 | 0,88 | 27 | P2 |
| 200 / 125 | d + 70 | 1,02 | 50 | P1 |
| 200 / 160 | d + 70 | 1,09 | 16 | P2 |
| 200 / 200 | d + 70 | 1,21 | 32 | P1 |
| 250 / 100 | d + 70 | 1,30 | 33 | P1 |
| 250 / 125 | d + 70 | 1,47 | 36 | P1 |
| 250 / 160 | d + 70 | 1,58 | 22 | P1 |
| 250 / 200 | d + 70 | 1,61 | 20 | P1 |
| 250 / 250 | d + 70 | 2,40 | 19 | P1 |
| 315 / 100 | d + 70 | 1,50 | 24 | P1 |
| 315 / 125 | d + 70 | 1,85 | 20 | P1 |
| 315 / 160 | d + 70 | 2,00 | 16 | P1 |
| 315 / 200 | d + 70 | 2,03 | 14 | P1 |
| 315 / 250 | d + 70 | 4,20 | 12 | P1 |
| 315 / 315 | d + 70 | 3,66 | 9 | P1 |
| 355 / 100 | d + 70 | 1,37 | 10 | P1 |
| 355 / 125 | d + 70 | 1,51 | 10 | P1 |
| 355 / 150 | d + 70 | 1,7 | 10 | P1 |
| 355 / 160 | d + 70 | 1,75 | 10 | P1 |
| 355 / 200 | d + 70 | 2,2 | 10 | P1 |
| 355 / 250 | d + 70 | 2,5 | 10 | P1 |
| 355 / 315 | d + 70 | 3,15 | 5 | P1 |
| 355 / 355 | d + 70 | 3,8 | 5 | P1 |
| 400 / 100 | d + 100 | 1,85 | | do potwierdzenia |
| 400 / 125 | d + 100 | 1,9 | | do potwierdzenia |
| 400 / 160 | d + 100 | 2,55 | | do potwierdzenia |
| 400 / 200 | d + 100 | 2,80 | | do potwierdzenia |



Sposób pakowania na stronie 38

Wymiary [mm]

| Ød ₁ nom/ Ød ₃ nom | l | kg | szt./opak. | opakowań na palecie |
|--|---------|-------|------------|---------------------|
| 400 / 250 | d + 100 | 3,20 | | do potwierdzenia |
| 400 / 315 | d + 100 | 4,18 | | do potwierdzenia |
| 400 / 355 | d + 100 | 4,50 | | do potwierdzenia |
| 400 / 400 | d + 100 | 5,40 | | do potwierdzenia |
| 450 / 125 | d + 100 | - | | do potwierdzenia |
| 450 / 160 | d + 100 | 2,50 | | do potwierdzenia |
| 450 / 200 | d + 100 | 2,90 | | do potwierdzenia |
| 450 / 250 | d + 100 | 3,60 | | do potwierdzenia |
| 450 / 315 | d + 100 | 4,40 | | do potwierdzenia |
| 450 / 355 | d + 100 | 4,70 | | do potwierdzenia |
| 450 / 400 | d + 100 | 5,60 | | do potwierdzenia |
| 450 / 450 | d + 100 | 7,10 | | do potwierdzenia |
| 500 / 100 | d + 100 | 2,70 | | do potwierdzenia |
| 500 / 125 | d + 100 | 2,90 | | do potwierdzenia |
| 500 / 160 | d + 100 | 3,70 | | do potwierdzenia |
| 500 / 200 | d + 100 | 4,10 | | do potwierdzenia |
| 500 / 250 | d + 100 | 4,60 | | do potwierdzenia |
| 500 / 315 | d + 100 | 5,50 | | do potwierdzenia |
| 500 / 355 | d + 100 | 6,10 | | do potwierdzenia |
| 500 / 400 | d + 100 | 7,00 | | do potwierdzenia |
| 500 / 450 | d + 100 | 8,10 | | do potwierdzenia |
| 500 / 500 | d + 100 | 9,60 | | do potwierdzenia |
| 560 / 250 | d + 100 | 5,20 | | do potwierdzenia |
| 560 / 315 | d + 100 | 6,05 | | do potwierdzenia |
| 560 / 355 | d + 100 | 6,50 | | do potwierdzenia |
| 560 / 400 | d + 100 | 7,40 | | do potwierdzenia |
| 560 / 450 | d + 100 | 8,60 | | do potwierdzenia |
| 560 / 500 | d + 100 | 10,70 | | do potwierdzenia |
| 560 / 560 | d + 100 | 12,00 | | do potwierdzenia |
| 630 / 100 | d + 100 | 3,70 | | do potwierdzenia |
| 630 / 125 | d + 100 | 4,00 | | do potwierdzenia |
| 630 / 160 | d + 100 | 4,30 | | do potwierdzenia |
| 630 / 200 | d + 100 | 5,10 | | do potwierdzenia |
| 630 / 250 | d + 100 | 6,00 | | do potwierdzenia |
| 630 / 315 | d + 100 | 7,00 | | do potwierdzenia |
| 630 / 355 | d + 100 | 7,60 | | do potwierdzenia |

| Ød ₁ nom/ Ød ₃ nom | l | kg | szt./opak. | opakowań na palecie |
|--|---------|-------|------------|---------------------|
| 630 / 400 | d + 100 | 8,50 | | do potwierdzenia |
| 630 / 450 | d + 100 | 9,50 | | do potwierdzenia |
| 630 / 500 | d + 100 | 11,00 | | do potwierdzenia |
| 630 / 560 | d + 100 | 12,30 | | do potwierdzenia |
| 630 / 630 | d + 100 | 14,77 | | do potwierdzenia |
| 710 / 355 | d + 100 | 8,30 | | do potwierdzenia |
| 710 / 400 | d + 100 | 9,50 | | do potwierdzenia |
| 710 / 450 | d + 100 | 11,00 | | do potwierdzenia |
| 710 / 500 | d + 100 | 11,60 | | do potwierdzenia |
| 710 / 560 | d + 100 | 13,00 | | do potwierdzenia |
| 710 / 630 | d + 100 | 15,00 | | do potwierdzenia |
| 710 / 710 | d + 100 | 17,50 | | do potwierdzenia |
| 800 / 355 | d + 100 | 10,39 | | do potwierdzenia |
| 800 / 400 | d + 100 | 11,00 | | do potwierdzenia |
| 800 / 450 | d + 100 | 12,10 | | do potwierdzenia |
| 800 / 500 | d + 100 | 13,30 | | do potwierdzenia |
| 800 / 560 | d + 100 | 14,80 | | do potwierdzenia |
| 800 / 630 | d + 100 | 16,60 | | do potwierdzenia |
| 800 / 710 | d + 100 | 19,60 | | do potwierdzenia |
| 800 / 800 | d + 100 | 28,60 | | do potwierdzenia |
| 900 / 450 | d + 100 | 17,50 | | do potwierdzenia |
| 900 / 500 | d + 100 | 19,00 | | do potwierdzenia |
| 900 / 560 | d + 100 | 21,00 | | do potwierdzenia |
| 900 / 630 | d + 100 | 23,00 | | do potwierdzenia |
| 900 / 710 | d + 100 | 27,00 | | do potwierdzenia |
| 900 / 800 | d + 100 | 32,00 | | do potwierdzenia |
| 900 / 900 | d + 100 | 35,50 | | do potwierdzenia |
| 1000 / 400 | d + 100 | 20,00 | | do potwierdzenia |
| 1000 / 450 | d + 100 | 22,00 | | do potwierdzenia |
| 1000 / 500 | d + 100 | 24,00 | | do potwierdzenia |
| 1000 / 560 | d + 100 | 26,00 | | do potwierdzenia |
| 1000 / 630 | d + 100 | 29,00 | | do potwierdzenia |
| 1000 / 710 | d + 100 | 32,00 | | do potwierdzenia |
| 1000 / 800 | d + 100 | 37,00 | | do potwierdzenia |
| 1000 / 900 | d + 100 | 44,00 | | do potwierdzenia |
| 1000 / 1000 | d + 100 | 53,00 | | do potwierdzenia |



Sposób pakowania na stronie 38